



РУКОВОДСТВО ПО ЭКСПЛУАТАЦИИ

Миниквадроцикл электро
MOTAX 800/1000W



СОДЕРЖАНИЕ

Важные сведения.....	4
Техника безопасности.....	6
Расположение стикеров безопасности.....	8
Устройство квадроцикла.....	9
Начало использования. Сборка.....	10
Иллюстрации к монтажу.....	11
Накачка шин	14
Органы управления	14
Технические характеристики.....	15
Проверка на техническую безопасность.....	16
Зарядка аккумуляторов.....	16
Ремонт и техническое обслуживание.....	18
Регулировка тормозов.....	19
Управление квадроциклом	21
Схема электрооборудования.....	28
Выявление неисправностей.....	29
Гарантия.....	31
Гарантийные талоны.....	34

ВАЖНЫЕ СВЕДЕНИЯ

Благодарим Вас за покупку техники MOTAX!

Внимательно изучите данную инструкцию перед использованием технического средства.

Данное руководство содержит важную информацию по технике безопасности. Предоставляет сведения о специальных приемах и практических навыках, необходимых для управления этим транспортным средством. А также включает инструкции по безопасному управлению и необходимому техническому обслуживанию.

Соблюдение правил эксплуатации и обслуживания квадроцикла является залогом вашей безопасности, поможет снизить риск поломки технического средства и сохранить его в работоспособном состоянии.

Перед началом эксплуатации, пожалуйста, внимательно прочитайте настоящее руководство. Оно поможет вам понять основные принципы эксплуатации, ремонта и обслуживания квадроцикла. Информация, приведенная в настоящем руководстве, распространяется на миниквадроциклы MOTAX. Завод-изготовитель оставляет за собой право без предварительного уведомления вносить в конструкцию квадроцикла изменения, которые могут быть продиктованы ситуацией на рынке или пожеланиями. В целях безопасности убедитесь, что Вы можете управлять вашим транспортным средством на законных основаниях, этим Вы проявите заботу об окружающей среде и уважение к правам других людей.

РЕКОМЕНДАЦИИ ПО ВОЗРАСТУ

Рекомендуемый минимальный возраст водителя данной модели миниквадроцикла – 16 лет. Дети, подростки, достигшие 16-ти летнего возраста, должны быть допущены к управлению квадроциклом только в защитной экипировке и в шлеме и только в присутствии и под контролем взрослого человека. Детей, подростков до 16 лет никогда не следует допускать к самостоятельному управлению мопедом.

Техническое средство не предназначено для движения по дорогам общего пользования, является спортивным инвентарем

Техническое средство предназначено и изготовлено только для движения ВНЕ ОБЩЕСТВЕННЫХ ДОРОГ и АВТОМАГИСТРАЛЕЙ. Небезопас-

но использовать данный миниквадроцикл для движения по улицам, общественным дорогам и шоссе. Техническое средство соответствует всем применимым нормативам по уровню шума и искрогашению ДЛЯ ДВИЖЕНИЯ ВНЕ УКАЗАННЫХ ВЫШЕ ДОРОГ, действующим на момент производства и продажи.

Пожалуйста, ознакомьтесь с правилами и требованиями по вождению мопеда, действующими в месте Вашего пребывания, до начала движения.

ТЕХНИКА БЕЗОПАСНОСТИ

- внимательно прочитайте настоящее руководство и следуйте процедурам и способам, описанным в нем;
- не управляйте квадроциклом без соответствующей подготовки или инструктажа;
- дети до 16 лет не должны управлять миниквадроциклом. Не доверяйте управление квадроциклом лицу, которое не имеет возможности управлять им безопасно;
- избегайте езды на квадроцикле по поверхностям с твердым покрытием, таким как тротуары, подъездные дорожки, автостоянки или проезжая часть;
- не эксплуатируйте квадроцикл на улицах населенных пунктов, дорогах или шоссе общего пользования, даже если они имеют грунтовое или гравийное покрытие;
- управляйте квадроциклом только в специальном мотоциклетном шлеме подходящего вам размера, перчатках, ботинках, рубашке с длинным рукавом (или куртке), длинных брюках;
- не управляйте квадроциклом в алкогольном или наркотическом опьянении;
- не развивайте слишком высокую скорость. Передвигайтесь по пыльным, грязным, скользким поверхностям на низкой скорости;
- всегда проверяйте ваш миниквадроцикл перед началом эксплуатации, чтобы убедиться в его исправности. Соблюдайте график технического обслуживания, предусмотренный настоящим руководством;
- во время вождения всегда держите руль обеими руками, обе ноги ставьте на подножки;
- не эксплуатируйте квадроцикл на сильно пересеченной местности, избыточно скользких или рыхлых поверхностях, если вы не обладаете соответствующими навыками управления. Всегда будьте особенно внимательны на таких участках местности;
- для совершения поворота выполняйте описанные в настоящем руководстве процедуры. Перед тем, как поворачивать на высокой скорости, выполните тренировочные повороты на низкой скорости. Не поворачивайте на слишком высокой скорости;
- не пытайтесь преодолеть подъем слишком крутой для квадроцикла или слишком сложный для Вас. Перед преодолением крутых подъ-

- емов попрактикуйтесь преодолевать подъемы небольшой крутизны;
- всегда следуйте инструкциям по преодолению подъемов, приведенным в настоящем руководстве. Перед преодолением подъема проверьте состояние поверхности. Не преодолевайте подъемы со слишком скользкой или рыхлой поверхностью. Сместите свой вес вперед. Выжимайте ручку газа плавно. Не пересекайте вершину подъема на высокой скорости;
 - всегда следуйте инструкциям по движению и торможению на спуске, приведенным в настоящем руководстве. Перед началом спуска проверьте состояние поверхности. Сместите свой вес назад. Не развивайте высокую скорость на спуске. Избегайте спуска под таким углом, который может вызвать наклон транспортного средства на бок. При возможности выполняйте спуск по прямой траектории.
 - всегда следуйте инструкциям по пересечению склона возвышенности, приведенным в настоящем руководстве. Избегайте возвышенностей со слишком скользкой или рыхлой поверхностью. Сместите свой вес в сторону вершины возвышенности. До тех пор, пока вы не освоили технику совершения поворотов, описанную в настоящем руководстве, на ровной поверхности, не пытайтесь совершить поворот, находясь на подъеме, спуске или пересекая склон возвышенности. По возможности избегайте пересечения крутых склонов. Избегайте преодоления крутых возвышенностей.
 - в случае если вы буксуете или скатываетесь назад при преодолении подъема, следуйте приведенным ниже инструкциям. Для того чтобы не забуксовать при преодолении подъема, используйте соответствующую передачу и поддерживайте постоянную скорость. Если вы буксуете или скатываетесь назад, следуйте инструкциям по торможению, приведенным в настоящем руководстве;
 - перед эксплуатацией квадроцикла в незнакомой местности осмотрите ее на предмет наличия препятствий. Не пытайтесь преодолеть крупные препятствия, такие, как большие камни или поваленные деревья. Всегда следуйте инструкциям по преодолению препятствий, приведенным в настоящем руководстве.
 - всегда соблюдайте осторожность при заносах или скольжении. Научитесь контролировать заносы или скольжение, практикуясь на низкой скорости на ровной поверхности.

РАСПОЛОЖЕНИЕ СТИКЕРОВ БЕЗОПАСНОСТИ

Стикер А — на переднем левом крыле

Стикер В — рядом с переключателем скоростей

Стикер С — на переднем правом крыле

Стикер D — на заднем правом крыле

Стикер E — на левой крышке двигателя



Расположение номера рамы PIN

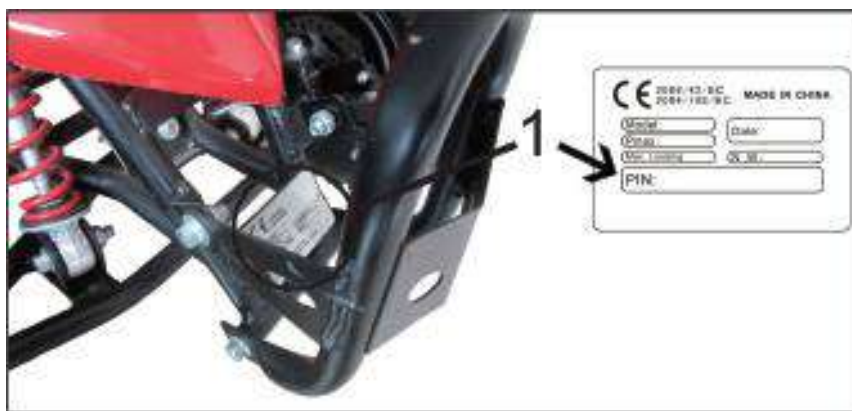

Табличка с номером PIN рамы расположена на передней части рамы. Является уникальным для каждого технического средства.

УСТРОЙСТВО КВАДРОЦИКЛА

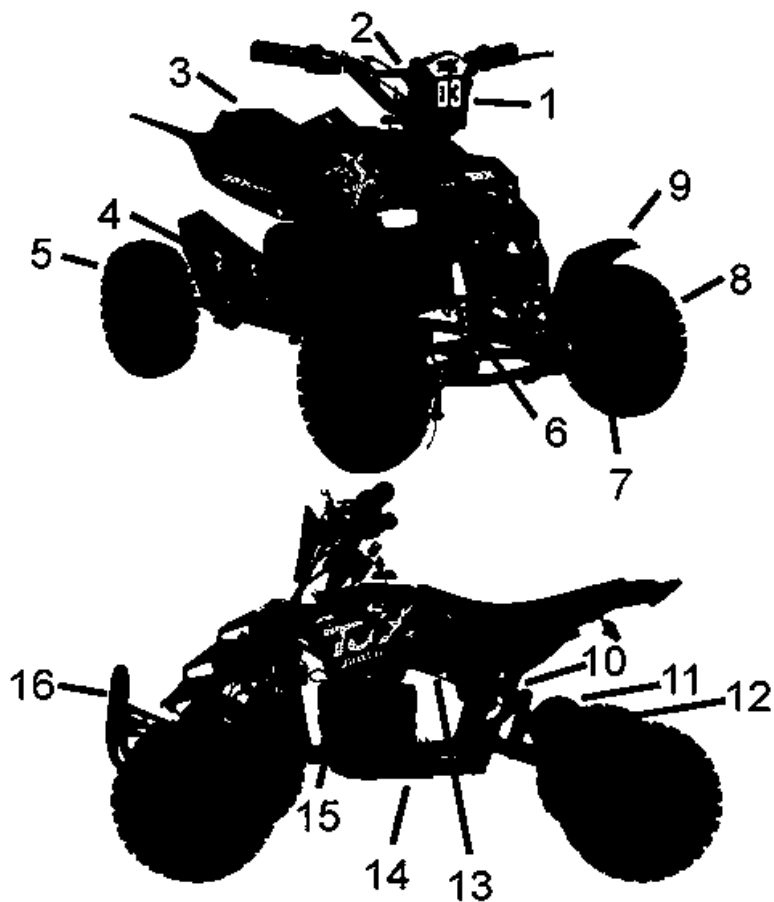

1. Номерная табличка

2. Руль

3. Сидение

4. Задние тормоза

5. Задние колеса

6. Передний амортизаторы

7. Передний тормоза

8. Передние колеса

9. Крыло

10. Задний амортизатор

11. Электро мотор

12. Кожух цепи

13. Контроллер

14. Подножки

15. Батарея

16. Бампер

Функция переключения скоростей 3 режима



Выберите один из 3 режимов скорости и выньте ключ из замка, так как ключ может выпасть во время езды.

1: Средняя скорость около 15КМ/Ч.

0: Максимальная скорость около 35КМ/Ч.

2: Минимальная скорость вокруг 5-7КМ/Ч.

НАЧАЛО ИСПОЛЬЗОВАНИЯ.СБОРКА

Открыть коробку и проверить содержимое на соответствие. Перед упаковкой на фабрике квадроцикл проходит жесткую проверку на техническое соответствие и исправность всех узлов и агрегатов. Квадроцикл собран на 85%, Вам необходимо провести конечную сборку и настройку. Среднее время сборки/настройки 30-40 мин. Рекомендуем производить сборку взрослому, мастеру с опытом сборки велосипедов/мопедов.

Все необходимые инструменты для сборки идут в комплект с квадроциклом.

Перечень инструмента (в комплекте):

1. Рожковый ключ 10мм/13мм/17мм/22мм
2. Шестигранный ключ 5мм/6мм/8мм
3. Отвертка крестовая и плоская
4. Мерная канистра

ИЛЛЮСТРАЦИИ К МОНТАЖУ

Монтаж заднего колеса 4 дюйма

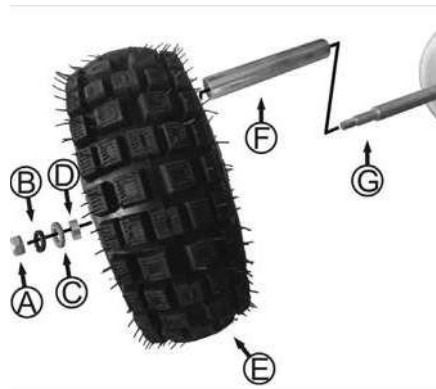

A: Гайка M10 2 шт **B:** Контршайба M10 2 шт **C:** Шайба M10 **D:** Втулка M 22×1.8×139 1шт (слева), Втулка M 22×1.8×139 1шт (справа)

E: Заднее колесо **F:** Втулка на ось M 22×1.8×10 2 шт **G:** Задняя ось

1. Установите втулку (F) на ось (G)
2. Установите заднее колесо (E) на ось (G)
3. Установите втулку (D), шайбу (C), контршайбу (B) и гайку (A). Затяните ключом 17мм

Монтаж заднего колеса 6 дюймов

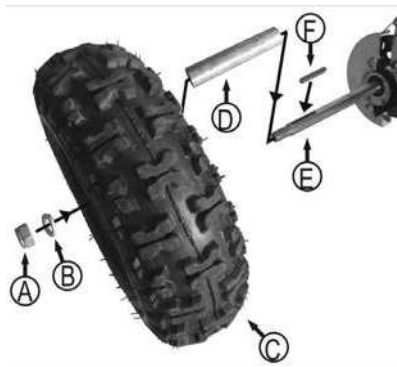

A: Гайка M14 2 шт
B: Контршайба M14 2 шт
C: Заднее колесо
D: Втулка на ось M22×1.8×112 2 шт
E: Задняя ось
F: Шпонка 2 шт

1. Установите втулку (D) на ось (E)
2. Установите шпонку (F) в паз оси (E)
3. Установите колесо (C) на ось
4. Установите гайку (B), затяните гайку (A) ключом 22мм

Установка заднего амортизатора

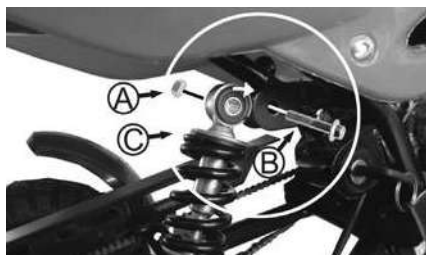

A: Гайка M8 1 шт
B: Болт M8×40 1 шт
C: Задний амортизатор

1. Совместите верхнее отверстие заднего амортизатора и рамы.
2. Вставьте болт (B), закрепите гайкой (A) и затяните гаечным ключом 10мм - 13мм.

Монтаж переднего колеса

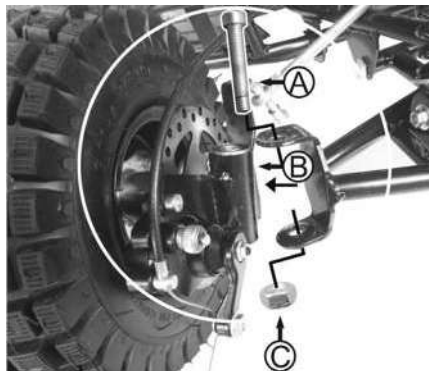

- A:** Болт М10×90 2 шт
B: Передняя подвеска колеса левая и правая
C: Гайка М10 2 шт
1. Поместите переднюю подвеску (B) в поворотный механизм рычага.
 2. Установите болт (A) через отверстие и затяните гайку (C) ключом 17мм.

Установка рулевой тяги

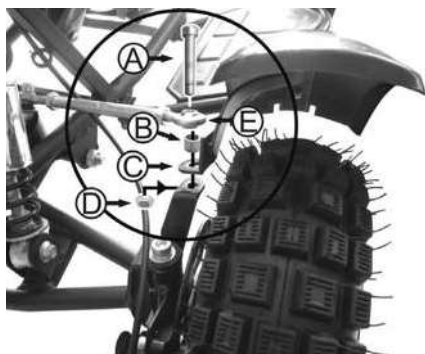

- A:** Болт М8×40 2шт
B: Втулка М10×1.5×10 2 шт
C: Кронштейн левый и правый 2 шт
D: Гайка М8 2 шт
E: Рулевая тяга левая и правая 2 шт
1. Совместите отверстие наконечника рулевой тяги (E) с втулкой (B) и кронштейном (C)
 2. Установите болт (A) и затяните гайку (D), используя ключ 13мм и шестигранник 6мм.

Установка переднего амортизатора

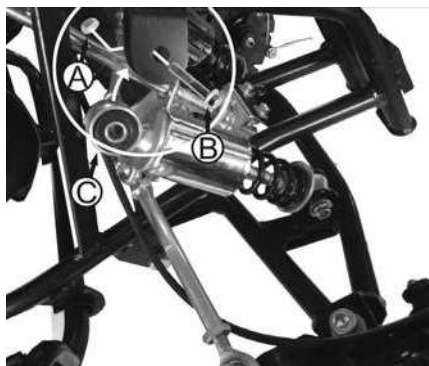

- A:** Гайка М8 1шт
B: Болт М8×40 1шт
C: Передний амортизатор
1. Совместите верхнее отверстие переднего амортизатора и рамы.
 2. Вставьте болт (B), закрепите гайкой (A) и затяните гаечным ключом 10мм - 13мм.

Установка бампера

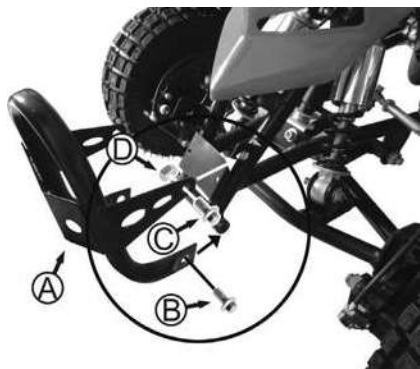

- A:** Бампер
- B:** Болт M8×16 2шт
- C:** Болт M8×16 2шт
- D:** Гайка M8 4шт

1. Совместите отверстие бампера с рамой, установите болты (B) и (C) (не затягивайте сразу).
2. Выровняйте бампер и закрепите гайки (D) ключом 10мм-13мм.

Установка руля

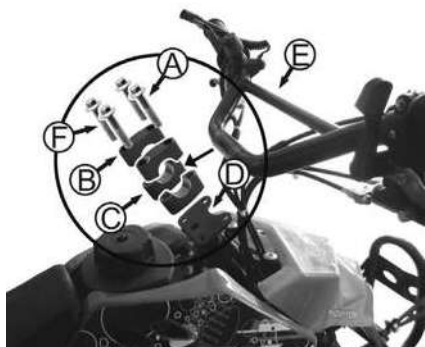

- A:** Болт M8×50 4шт
- B:** Верхние зажимы
- C:** Нижние зажимы
- D:** Рулевой вал
- E:** Руль

1. Установите руль между верхним и нижним зажимами и совместите отверстия с отверстиями рулевого вала
2. Установите болты (A) и равномерно затяните ключом на 10мм

НАКАЧКА ШИН

Рекомендуемое давление:

в передней шине 0.5-1.0 бар.
в задней шине 0.5-1.0 бар.

Примечание: От момента упаковки квадроцикла на фабрике производителя до момента отгрузки покупателю давление в шинах может упасть. Перед началом эксплуатации проверьте давление в шинах.



- Проверьте и отрегулируйте давление до поездки на холодных шинах.
- Давление в шинах меньше, чем минимально допустимое, может привести к отделению шины от диска в сложных дорожных условиях.
- Высокое давление может привести к разрыву шины. Чрезмерное накачивание может вызвать разрыв шины.
- Следите за состоянием протектора ваших шин. Минимально допустимая остаточная высота рисунка протектора шины - 3 мм.

Органы управления

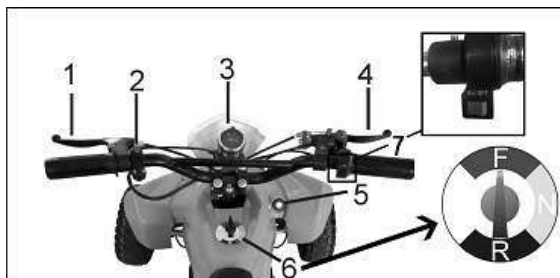

1. Рычаг заднего тормоза
2. Кнопка звукового сигнала
3. Уровень заряда батареи
4. Передний тормозной рычаг
5. Ключ зажигания
6. Тумблер F(вперед) - N (нейтральный) - R (назад)
7. Ручка газа

ТЕХНИЧЕСКИЕ ХАРАКТЕРИСТИКИ

Квадроцикл четырехколесный новый, предназначенный для управления детьми старше 16 лет. Квадроцикл четырехколесный заднеприводный, является сложным техническим средством, имеет трубчатое основание, оснащен трансмиссией с вариатором, передними и задними дисковыми тормозами, независимой передней подвеской, задней подвеской с моноамортизатором, цепным приводом. Максимально допустимая нагрузка 90кг.

Тип двигателя:	1000W 36V (800W 36V)
Батарея	3 x 12V 12A lead acid battery for 1000W / 800W motor
Мощность 800W36V :	2.3kw/7500rpm
Крутящий момент, Нм:	2.1Нм
Зарядка	100-240V/50-60 Hz/1.5A
Нагрузка входного тока	≤115mA
Максимальный ток двигателя, выход регулятора	25A±1.5A
Защита от скачков напряжения	20.5A±0.5A
Зарядка выходной ток	1.5 A
Тип трансмиссии	Цепной привод
Макс. Скорость.	35 КМ/Ч
Время работы от аккумулятора	45 мин.
Рама:	стальная
Подвеска:	передняя: на А-образных рычагах задняя: маятник с моноамортизатором
Колесные диски:	6дм-4.10
Тормозная система пер/зад :	диск/диск
Вес нетто/брутто, кг:	45/50
Габаритные размеры (ДхШхВ), см:	1065×590×740 / 1100 x 590×765
Габаритные размеры упаковки (ДхШхВ), см:	99x58x52 см.
Высота по седлу см.:	54см
Максимальная нагрузка:	до 90 кг

ПРОВЕРКА НА ТЕХНИЧЕСКУЮ БЕЗОПАСНОСТЬ

Перед каждой поездкой проверьте следующее:

Предмет проверки	Процедура
Тормоза	Проверьте работоспособность, состояние
Шины	Проверьте давление в шинах. Осмотрите шины на предмет износа и повреждений
Соединения и крепления	Проверьте все соединения и крепления
Безопасность	Всегда надевайте защитную экипировку

Проводите проверку Вашего технического средства перед каждой поездкой, чтобы убедиться в том, что транспортное средство находится в исправном состоянии.

Следуйте инструкциям по осмотру и обслуживанию, приведенным в настоящем руководстве. Соблюдайте периодичность технического обслуживания. Не эксплуатируйте миниквадроцикл в неисправном состоянии.

После каждого использования тщательно мойте техническое средство, производите осмотр и техническое обслуживание.

ЗАРЯДКА АККУМУЛЯТОРА

Электрический мини квадроцикл может не иметь полностью заряженный аккумулятор, поэтому необходимо зарядить аккумулятор перед использованием.

- Начальное время зарядки: 12 часов
- Время работы: до 45 минут
- Среднее время работы: 120 циклов зарядки/разрядки
- Время перезарядки: необходимо выключить питание и заряжать не менее 9 часов после каждого использования.

Когда транспортное средство не находится в регулярном использовании, заряжайте аккумулятор как минимум раз в месяц. Если вы оставите квадроцикл на долгое время без использования, и не будите его заряжать, аккумулятор может перестать держать заряд.

Предупреждение:

Всегда отсоединяйте электрический мини квадроцикл от зарядного устройства перед очисткой жидкостью.

Зарядное устройство имеет небольшое окошко с двумя светодиодами для индикации состояния зарядки. Красный светодиод означает, что аккумулятор в заряжается, а зеленый светодиод означает, что аккумулятор полностью заряжен. Зарядные устройства имеют встроенную защиту от чрезмерного заряда, для предотвращения батареи от перегрузок.

Обязательно правильно совместите ПАЗ на входной порт зарядного устройства с соответствующим гнездом на мини-квадроцикле.



РЕМОНТ И ТЕХНИЧЕСКОЕ ОБСЛУЖИВАНИЕ

Предупреждение: во избежание поражения электрическим током или короткого замыкания, пожалуйста, следуйте соответствующим инструкциям.



УБЕДИТЕСЬ, ЧТО КЛЮЧ ЗАЖИГАНИЯ В ПОЛОЖЕНИЕ «OFF»

ПОД ПРАВЫМ ПЕРЕДНИМ КРЫЛОМ
НАЙХОДИТСЯ ПРЕДОХРАНИТЕЛЬ

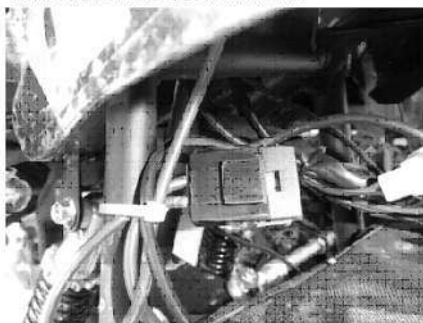

Уход за батареей и утилизация

Не храните батареи при температурах выше 30° С или ниже -15° С.

КВАДРОЦИКЛ СОДЕРЖИТ ГЕРМЕТИЧНЫЙ СВИНЦОВЫЙ АККУМУЛЯТОР.
БАТАРЕИ ДОЛЖНЫ БЫТЬ ПЕРЕРАБОТАНЫ.

Утилизация: продукт использует герметичные свинцово-кислотные аккумуляторы, которые должны быть переработаны или утилизированы экологически безопасным способом. Не утилизируйте свинцово-кислотный аккумулятор в огонь. Батареи могут взорваться. Не утилизируйте свинцово-кислотный аккумулятор в обычный бытовой мусор.

Предупреждение:

Если аккумулятор имеет протечки, избегайте контакта с кислотой и поместите поврежденную батарею в пластиковый пакет.

Зарядное устройство

Зарядное устройство, поставляемое вместе с продуктом следует регулярно проверять на предмет наличия повреждений шнура, штепсельной вилки, корпуса и других частей.

Использовать только с рекомендованным зарядным устройством.

РЕГУЛИРОВКА ТОРМОЗОВ



1. Свободный ход ручки тормоза должен составлять от 0.5 до 2 см. Для этого используйте регулировку на ручке тормоза.



2. Ключом на 10мм ослабьте гайку крепления троса, далее натяните трос до нужной длины и затяните гайку.

ВНИМАНИЕ: следите за остаточной шириной тормозных накладок, она должна составлять не менее 1мм.

УПРАВЛЕНИЕ МИНИКВАДРОЦИКЛОМ

1. Пройдите соответствующую подготовку, если вы не имеете опыта управления. Начинающие водители должны проходить подготовку под руководством имеющего соответствующий опыт лица. Для того, чтобы ознакомиться с работой квадроцикла, некоторое время поездите на нем на небольшой скорости, даже если вы опытный водитель.

Не пытайтесь управлять квадроциклом на предельных режимах до тех пор, пока вы полностью не ознакомитесь с особенностями его работы.



2. Одежда.

Во время управления квадроциклом на вас всегда должны быть мотоциклетный шлем, защита для глаз (очки или пылезащитный щиток), перчатки, ботинки, рубашка с длинным рукавом (или куртка), брюки.

3. Не управляйте квадроциклом после употребления алкоголя или приема лекарств, содержащих снотворное, поскольку они замедляют водительские реакции.

4. Каждый раз перед началом эксплуатации квадроцикла проверяйте его исправность, проводя процедуры ежедневного технического обслуживания, приведенные в настоящем руководстве.

5. Всегда выбирайте шины размера и типа указанного в руководстве по эксплуатации в целях поддержания соответствующего давления в шинах.

6. Регулировочный винт используется начинающими водителями для ограничения максимальной скорости квадроцикла. Поверните болт по часовой стрелке для увеличения максимальной скорости, против часовой – для уменьшения.

7. Во время управления квадроциклом держите ваши ноги на подножках. В противном случае, вы можете задеть задние колеса ногами.

Не пытайтесь выполнять трюки, такие как езда на задних колесах или прыжки опасны.

ВНИМАНИЕ

Управляя квадроциклом, ведите себя разумно. Не пытайтесь совершать трюки.

8. Неправильная установка аксессуаров или внесение изменений в конструкцию могут вызвать изменение центра тяжести квадроцикла, что в некоторых ситуациях может привести к аварии.

Не вносите изменений в конструкцию квадроцикла путем неправильной установки или использования аксессуаров. Все детали и аксессуары, устанавливаемые на этот квадроцикл должны быть оригинальными или аналогами оригинальных, специально разработанными для использования на этом квадроцикле. Если у вас имеются вопросы по этому поводу, проконсультируйтесь у авторизованного дилера.

9. Глушитель сильно нагревается в процессе езды. Для того чтобы избежать получения ожогов, не прикасайтесь к глушителю. Ставьте квадроцикл на стоянку только в тех местах, где пешеходы или дети не смогут случайно задеть глушитель.

10. Изучите местность, где вы собираетесь водить квадроцикл. Транспортное средство предназначено для движения по бездорожью. Эксплуатация на асфальтовой дороге может привести к потере управления. Не эксплуатируйте квадроцикл на асфальтовых покрытиях, включая тротуары, подъездные дорожки, автостоянки или пешеходные улицы.

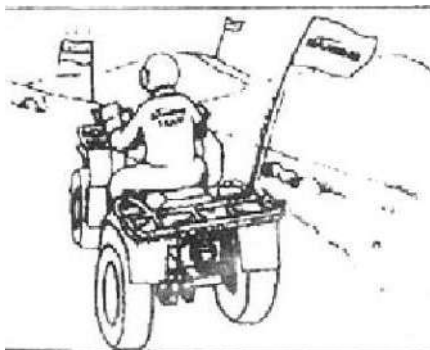

На проезжей части улиц или на шоссе эксплуатация квадроцикла запрещена.

Изучите местность, где вы собираетесь водить квадроцикл.

Управляйте квадроциклом с осторожностью на пересеченной местности. Опасайтесь ям, камней, корней, которые могут находиться в земле, во избежание риска переворачивания квадроцикла.

При движении по местности, на которой вас трудно будет заметить, такой как дюны или холмы, вы должны закрепить на квадроцикле предупреждающий флажок для обозначения своего транспортного средства. Не эксплуатируйте квадроцикл в местах, въезд в которые запрещен или на территории, находящейся в частной собственности.

Повороты

Перед тем, как совершать повороты, попрактикуйтесь поворачивать на низкой скорости.

Поворачивайте согласно инструкциям, описанным в руководстве по эксплуатации. Перед тем, как поворачивать на высокой скорости, вы должны попрактиковаться.

Скорость, на которой совершается поворот, не должна быть слишком высокой.

Как только вы достигните изгиба дороги, снизьте скорость и начинайте поворачивать руль. Затем перенесите центр тяжести вашего тела на подножку, находящуюся с наружной стороны поворота и наклоните ваше тело в направлении внутренней стороны поворота. При совершении поворота поддерживайте постоянную скорость. В ходе совершения такого маневра колеса, находящиеся с внутренней стороны поворота, будут слегка пробуксовывать.

Практикуйтесь совершать повороты на ровной поверхности без препятствий. Неправильные действия при совершении поворота могут закончиться тем, что квадроцикл будет двигаться прямо. Если у вас не получилось повернуть, остановитесь и попробуйте снова. Если вы двигаетесь по рыхлой и скользкой поверхности, сместите ваш вес вперед.

После того, как вы освоите технику совершения поворотов, вы можете поворачивать на высокой скорости.

Внезапное ускорение, торможение, неправильное расположение тела водителя и слишком высокая скорость могут вызвать занос мотовездехода. Если квадроцикл заносит во время прохождения поворота и кренит в направлении внутренней стороны поворота, вы должны отпустить рычаг газа и сместить центр тяжести своего тела в направлении наружной стороны поворота во избежание переворачивания.

Помните: движение на высокой скорости разрешено только в том случае, если вы хорошо знакомы с особенностями езды на вашем мотовездеходе.

Преодоление подъема

Во избежание аварии не пытайтесь преодолеть подъем, если вы не приобрели навыки управления квадроциклом.

Вам необходимо приобрести практические навыки. При движении на подъем, сместите центр тяжести вашего тела вперед и избегайте резкого ускорения или переключения передач.

Преодолевайте подъем, следуя руководству по эксплуатации.

Проверьте состояние подъема перед его преодолением.

Не преодолевайте подъемы со скользкой или рыхлой поверхностью.

Сместите центр тяжести вашего тела вперед и избегайте резкого ускорения или переключения передач.

Преодолевайте подъем на низкой скорости.

ВНИМАНИЕ

На другой стороне возвышенности могут быть транспортные средства и люди.

Если вам не удается преодолеть подъем, разверните ваш квадроцикл.

Попрактикуйтесь совершать повороты, следуя инструкциям, приведенным в настоящем руководстве. Не поворачивайте на подъеме. Будьте осторожны при совершении поворота на подъеме и по возможности избегайте крутых подъемов.

При преодолении подъема:

Не преодолевайте подъем со скользкой или изрытой ямами поверхностью. Преодолевайте подъем согласно инструкциям, приведенным в руководстве по эксплуатации.

Убедитесь в том, что квадроцикл не скользит назад при остановке на подъеме.

При преодолении подъема следует поддерживать постоянную скорость. При потере сцепления колес с поверхностью, сместите центр тяжести вашего тела вперед и затормозите. После остановки квадроцикла приведите в действие стояночный тормоз.

Если мотовездеход скользит назад:

перенесите центр тяжести вашего тела назад;

приведите в действие передний тормоз;

не используйте задний тормоз;

после остановки мотовездехода приведите в действие стояночный тормоз.

Спуск с возвышенности

При спуске с возвышенности перенесите центр тяжести вашего тела назад, крепко возьмите в руки руль и двигайтесь на низкой скорости.

ПРИМЕЧАНИЕ

При движении на спуск очень важна эффективность работы тормозов.

При возможности выполняйте спуск по прямой траектории. Поворот на спуске может привести к переворачиванию мотовездехода. Избегайте движения на слишком большой скорости, чтобы у вас было время отреагировать на возникновение нештатной ситуации.

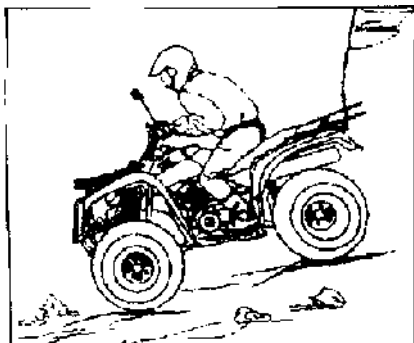

ПРЕДУПРЕЖДЕНИЕ

Попрактикуйтесь тормозить на спуске, перед началом спуска внимательно изучите местность и перенесите центр тяжести вашего тела назад. Двигайтесь на спуск на низкой скорости. При совершении поворотов скорость не должна быть слишком высокой. При возможности выполняйте спуск по прямой траектории как можно дольше.

Преодоление впадины

При преодолении впадины, уравновешивайте квадроцикл путем смещения центра тяжести вашего тела. Перед тем, как преодолевать впадины, вы должны освоить основные навыки управления квадроциклом. Во избежание аварии старайтесь сохранять равновесие квадроцикла.

Не поворачивайте на склоне, если вы не приобрели прочные навыки совершения поворотов. Вы должны быть осторожны и внимательны при совершении поворотов на склонах.

При преодолении впадины:

Следуйте инструкциям, приведенным в руководстве по эксплуатации.

Избегайте склонов со скользкими или рыхлыми поверхностями. Переместите центр тяжести вашего тела по направлению к вершине склона.

Преодоление неглубокой водной преграды

Квадроцикл может быть использован для преодоления водной преграды глубиной не более 220 мм. Перед началом движения изучите ваш маршрут. Избегайте обрывистых спусков. Ведите квадроцикл осторожно и на низкой скорости.

Обратите внимание на то, что вода, попавшая на тормозные механизмы, может ухудшить их работу. Проверьте ваши тормоза после преодоления водной преграды. При необходимости затормозите несколько раз для того, чтобы высушить тормозные накладки.

Движение по пересеченной местности

Во избежание повреждения квадроцикла будьте осторожны при движении по пересеченной местности. Поставьте ноги на подножки, чтобы не потерять управление в случае, если вас подбросит. При переезде через препятствия следуйте инструкциям, приведенным в руководстве по эксплуатации.

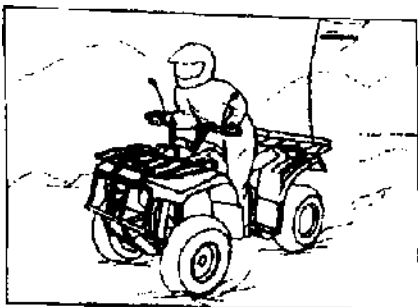

Занос

Мотовездеход может потерять управление на рыхлой или скользкой поверхности. Перенесите центр тяжести вашего тела вперед, чтобы контролировать скольжение передних колес в то время, когда начинает заносить задние колеса. Задавайте нужное вам направление рулем. Приведите в действие тормоза только в том

случае, если вы сумели справиться с заносом. Попрактикуйтесь контролировать занос на малой скорости на очень скользких поверхностях, таких как лед. Во избежание потери управления двигайтесь на низкой скорости.

Данные инструкции приведены в качестве справочного материала. Прочитайте их внимательно и действуйте согласно обстоятельствам.

СХЕМА ЭЛЕКТРООБОРУДОВАНИЯ

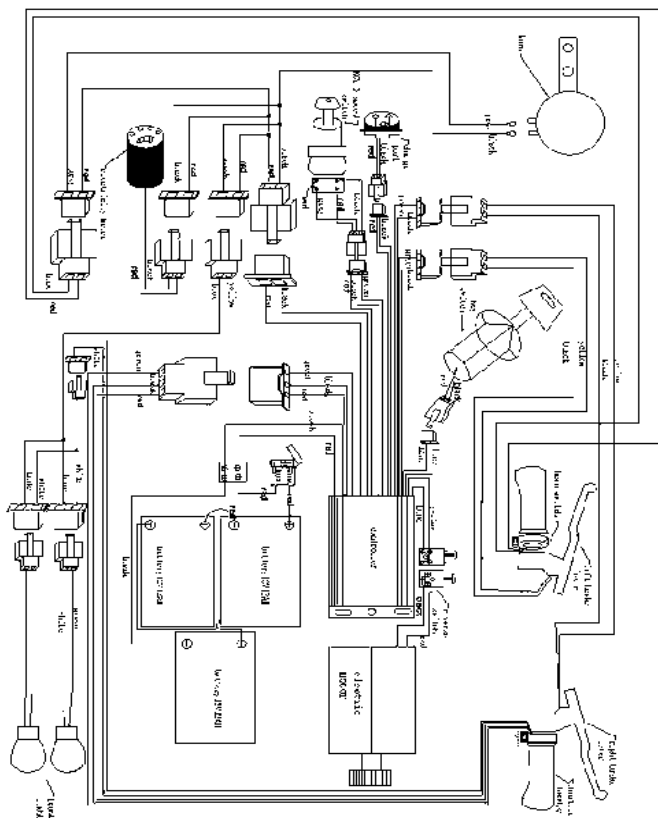

ВЫЯВЛЕНИЕ НЕИСПРАВНОСТЕЙ

НЕИСПРАВНОСТЬ	ПРИЧИНА	СПОСОБ УСТРАНЕНИЯ
Транспортное средство не используется.	Недозаряжен аккумулятор.	Зарядить аккумулятор. Новый аккумулятор следует заряжать в течение как минимум 12 часов перед использованием квадроцикла в первый раз и до 8 часов после каждого последующего использования.
	Зарядное устройство не работает	Проверить все разъемы. Убедитесь, что в разъем для зарядного устройства плотно вставляется в порт для зарядки, и зарядное устройство в розетку.
Квадроцикл ехал и вдруг остановился	Повреждены провода или разъемы	Проверьте все провода и разъемы, чтобы убедиться, что они затянуты.
	Сгорел предохранитель.	Предохранитель может перегореть и автоматически отключают питание, если мотор перегружен. Излишняя перегрузка может привести к перегреву мотора.
Аккумулятора хватает меньше чем на 15 мин.	Недозаряжен аккумулятор	Зарядить аккумулятор. Новый аккумулятор следует заряжать в течение как минимум 12 часов перед использованием квадроцикла в первый раз и до 8 часов после каждого последующего использования.
	Аккумулятор старый или не принимает полный заряд.	Проверить все разъемы. Убедитесь, что в разъем для зарядного устройства плотно вставляется в порт для зарядки, и зарядное устройство в розетку.
	Тормоза не отрегулированы должным образом	Обратитесь к Инструкции по регулировке тормоза.
Квадроцикл не останавливается при торможении.	Тормоза не отрегулированы должным образом	Обратитесь к инструкции, чтобы правильно отрегулировать тормоза.

Квадроцикл не развивает скорость	Перетянута цепь	Ослабьте цепь
	Перетянуты тормоза	Ослабьте тормозные тросы
Зарядное устройство нагревается во время использования	Это нормально для зарядного устройства	Никаких действий не требуется. Это нормально для некоторых зарядных устройств и никаких причин для беспокойства. Если ваше зарядное устройство нагреется во время использования, это не значит, что оно не исправно.
Квадроцикл издает громкие звуки и скрежет	Цепь слишком сухая	Нанесите смазку на цепь.

ГАРАНТИЯ

Доставка неисправного изделия в сервисный центр производителя производится Покупателем за свой счет.

Гарантийное обслуживание - бесплатное устранение, возникших по вине изготовителя, недостатков при условии соблюдения правил эксплуатации, устанавливаемых изготовителем. Изготовитель гарантирует соответствие квадроцикла требованиям действующей технической документации при соблюдении потребителем условий транспортирования, хранения, эксплуатации и технического обслуживания.

Гарантийный срок эксплуатации квадроцикла — 6 месяцев со дня продажи или 1000 км пробега, если пробег наступил ранее установленного срока. Если день продажи установить невозможно, этот срок исчисляется со дня изготовления квадроцикла.

Гарантии распространяются на все новые квадроциклы, которые прошли предпродажную подготовку и проданы первому потребителю уполномоченным дилером. Гарантия может быть передана другому владельцу в случае перепродажи квадроцикла в течение гарантийного периода эксплуатации.

Гарантийный период начинается с момента приобретения нового квадроцикла первым владельцем. Для вступления гарантии в силу необходимо получить у дилера инструктаж по управлению, использованию и обслуживанию квадроцикла.

В течение гарантийного периода силами уполномоченного дилера (или сервисных центров «MOTAX») бесплатно устраняются любые неисправности квадроцикла. По гарантии подлежат безвозмездному ремонту или замене вышедшие из строя детали и сборочные единицы, если отказы этих элементов произошли по вине завода-изготовителя.

Порядок предъявления рекламаций

Владелец квадроцикла должен уведомить дилера о неисправности, доставить квадроцикл вместе с «Регистрационной картой» в сервисный центр дилера и оформить заказ на ремонт.

Владелец должен подтвердить согласие на гарантийный ремонт мопеда, подписав заявку на проведение гарантийного ремонта. Устранение

обнаруженных неисправностей производится после подписания владельцем квадроцикла заявки на гарантийный ремонт. Все дефектные детали и сборочные единицы, демонтированные с квадроцикла и замененные по гарантии на исправные, становятся собственностью дилера.

Если от имени владельца выступает другое лицо, для сдачи и получения мопеда из ремонта, необходима доверенность владельца.

Гарантия не распространяется:

- на детали и системы двигателя, подвергающиеся износу, зависящему от качества топлива и смазочных материалов, состояния фильтров и питающих трубопроводов, попадания посторонних предметов в двигатель;

- на детали и узлы, обеспечивающие безаварийную работу двигателя и других агрегатов, проверка и регулировка (настройка) которых должна проводиться при периодических плановых технических обслуживаниях (ТО), предусмотренных Инструкцией по эксплуатации квадроцикла;

- на детали и сборочные единицы, работоспособность (срок службы) которых зависит от интенсивности условий эксплуатации и стиля вождения владельца квадроцикла;

- при несоблюдении правил, указанных в Инструкции по эксплуатации, нарушении договора купли — продажи;

- на приводные цепи, шины и диски колес, трубки, шланги, амортизаторы, сиденье, аккумулятор, резинометаллические соединения, зеркала, педали и рычаги, багажник и его крепления, пыльники приводов, элементы защиты днища и приводов, вышедшие из строя в результате преждевременного износа, вызванного непредусмотренными, настоящим Руководством, условиями эксплуатации и не аккуратным обращением с изделием;

- на расходные детали и материалы (лампочки, светодиоды, предохранители, свечи зажигания, фильтры, масла, тормозную жидкость, тормозные колодки, консистентные смазки и др.);

- на квадроцикл, который подвергался ремонту вне специализированного сервисного центра;

- на любые повреждения пластмассовых, стеклянных конструкций, а также на детали из бумаги, материи, резиновые коврики;

- на последствия от воздействия на квадроцикл внешних факторов, таких, как хранение в несоответствующих условиях, ударов камней, промышленных выбросов, стихийных бедствий, а также акта вандализма и других неконтролируемых действий;

- на квадроцикл, в конструкцию которого были внесены несогласованные с предприятием-изготовителем изменения;

- на повреждения квадроцикла в результате аварии, если она произошла не в результате технических неисправностей;

- на квадроцикл, используемый в спортивных соревнованиях, в коммерческих целях, а также вышедший из строя в результате перегрузки;

- на квадроцикл, не прошедший очередное техническое обслуживание (ТО);

- на любые дефекты квадроцикла, подвергающиеся устранению регулировкой (регулировка карбюратора, балансировка колес, регулировка рулевого управления, прокачка тормозной системы, регулировка цепи и т.п.);

- на детали и системы, вышедшие из строя в результате нормального износа. Устранение недостатков, которые возникли по перечисленным причинам, оплачиваются владельцем;

- при использовании для ремонта неоригинальных запасных частей.

Изготовитель не несет ответственности за прямые, косвенные или случайные убытки, связанные с выходом квадроцикла из строя, например, расходы на перевозку неисправного квадроцикла, телефонные переговоры и т.п.

Гарантийные обязательства не распространяются на технику, приобретенную в заводской упаковке и не прошедшую предпродажную подготовку у официального дилера.

Завод-изготовитель оставляет за собой право подвергнуть дефектные детали и узлы лабораторному анализу с целью определения марки использовавшихся масел, смазок, технических жидкостей и топлива и в случае несоблюдения требований возможен отказ в представлении гарантийного обслуживания.

Регистрационная карта

Владелец изделия _____ _____
Тел./факс: _____
Дата выпуска: _____
Цвет облицовки _____
Двигатель № _____
Рама № _____

Наименование организации, продавшей изделие: _____ _____
Тел: _____
Дата продажи _____
М.П. _____
_____ <i>подпись</i>

Изделие получил исправным и полностью укомплектованным. С Руководством по эксплуатации и Гарантийными обязательствами ознакомлен _____

Талон технического обслуживания № 1 (период 1мес / 10моточасов)

Пробег моточасов/
Показания спидометра: _____

_____ *подпись* _____ *дата*

Владелец изделия: _____

Тел./факс: _____

_____ *подпись владельца* _____ *дата*

РАБОТЫ ПО ТАЛОНУ № 1 ВЫПОЛНЕНЫ

Наименование организации: _____

Тел./факс: _____

Работы выполнил _____

_____ *подпись* _____ *расшифровка подписи*

_____ *дата*

Талон технического обслуживания № 2 (период 2-2,5 мес / 20моточасов)

Пробег моточасов/
Показания спидометра: _____

_____ *подпись* _____ *дата*

Владелец изделия: _____

Тел./факс: _____

_____ *подпись владельца* _____ *дата*

РАБОТЫ ПО ТАЛОНУ № 2 ВЫПОЛНЕНЫ

Наименование организации: _____

Тел./факс: _____

Работы выполнил _____

_____ *подпись* _____ *расшифровка подписи*

_____ *дата*

Талон технического обслуживания № 3 (период 4мес / 40моточасов)

Пробег моточасов/
Показания спидометра: _____

_____ *подпись* _____ *дата*

Владелец изделия: _____

Тел./факс: _____

_____ *подпись владельца* _____ *дата*

РАБОТЫ ПО ТАЛОНУ № 3 ВЫПОЛНЕНЫ

Наименование организации: _____

Тел./факс: _____

Работы выполнил _____

_____ *подпись* _____ *расшифровка подписи*

_____ *дата*

Талон технического обслуживания № 4 (период 6мес / 60моточасов)

Пробег моточасов/
Показания спидометра: _____

_____ *подпись* _____ *дата*

Владелец изделия: _____

Тел./факс: _____

_____ *подпись владельца* _____ *дата*

РАБОТЫ ПО ТАЛОНУ № 4 ВЫПОЛНЕНЫ

Наименование организации: _____

Тел./факс: _____

Работы выполнил _____

_____ *подпись* _____ *расшифровка подписи*

_____ *дата*

Пробег моточасов/
Показания спидометра: _____

_____ *подпись* _____ *дата*

Владелец изделия: _____

Тел./факс: _____

_____ *подпись владельца* _____ *дата*

РАБОТЫ ПО ТАЛОНУ № 5 ВЫПОЛНЕНЫ

Наименование организации: _____

Тел./факс: _____

Работы выполнил _____ *подпись* _____ *расшифровка подписи*

_____ *дата*

Пробег моточасов/
Показания спидометра: _____

_____ *подпись* _____ *дата*

Владелец изделия: _____

Тел./факс: _____

_____ *подпись владельца* _____ *дата*

РАБОТЫ ПО ТАЛОНУ № 6 ВЫПОЛНЕНЫ

Наименование организации: _____

Тел./факс: _____

Работы выполнил _____ *подпись* _____ *расшифровка подписи*

_____ *дата*

ПЕРЕЧЕНЬ РАБОТ, ВЫПОЛНЯЕМЫХ ПО ТАЛОНАМ ТЕХНИЧЕСКОГО ОБСЛУЖИВАНИЯ

Наименование работ	Номера талонов					
	1	2	3	4	5,6	
Проверьте работу тормозов. Отрегулируйте или замените тормозные колодки	+		+	+	+	
Проверьте балансировку колес, наличие повреждений/биения. Замените при необходимости	+		+	+	+	
Проверьте ступичные подшипники на наличие люфта или повреждений. Замените при необходимости	+		+	+	+	
Проверьте работу передней и задней подвески. Отрегулируйте при необходимости			+	+	+	
Проверьте работу рулевого управления. Отрегулируйте при необходимости. Проверьте сходжение			+	+	+	
Рулевой вал смазывать каждые 6 месяцев (использовать литиевую смазку)			+	+	+	
Проверьте все соединения и крепления. Устраните неисправности при необходимости	+	+	+	+	+	
Проверьте исправность и функционирование приборов освещения и выключателей	+	+	+	+	+	
Пробным выездом проверьте работу систем, механизмов и приборов. Обнаруженные дефекты и неисправности устраните	+	+	+	+	+	



Благодарим Вас за покупку техники